

De wielen van de bus gaan rond en rond,



De toeter van de bus doet toet-toet-toet,



De vissers van de bus gaan heen en weer,



De deur van de bus gaat open en dicht,



Overal in de stad!

de Wielers van de Bus

Met de zingende
muzikale autobus!

Stap in de drukste bus van de wereld. Terwijl hij van de ene halte naar de andere rijdt, kun je met hem meezingen! Maar er is ook van alles te doen! Als hij bij jouw halte stopt, probeer je vlug de onderdelen die hij roept te vinden – want dat is de manier om te winnen!

INHOUD

Elektronische autobus, speelbord, 4 pionfiguurtjes en standaard, 20 kaartjes verdeeld in wielen, toeters, ruitwissers en deuren.

DOEL VAN HET SPEL

De kaartjes met de onderdelen die de bus roept verzamelen. De eerste speler die één exemplaar van alle kaartjes heeft, wint het spel!

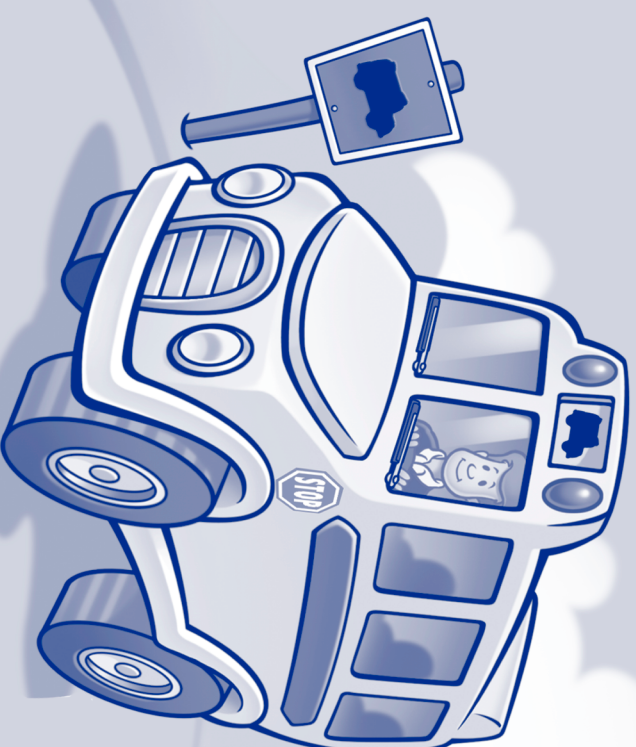

MB

SPELLEN

© 2002 Hasbro International Inc. Alle rechten voorbehouden.
Gedistribueerd in Nederland door Hasbro B.V., Postbus 3010,
3502 GA Utrecht. Hasbro consumentenservice:
Antwoordnummer 2605 9500 XI TER APEL.
E-mail: consumentenservice@hasbro.co.uk
Gedistribueerd in België door S.A. Hasbro N.V.,
t. Hofveld 6 D, 1702 Groot-Bijgaarden.
www.hasbro.co.uk



060240396104

DE EERSTE KEER DAT JE HET SPEL SPEELT

1. Haal de pionstandaards uit het plastic zakje. Gooi het zakje weg.
2. Druk de pionfiguurtjes uit het karton en gooi het afval weg.
3. Zet de pionnen in hun standaard.
4. Vraag een volwassene de schroef van het batterijencompartiment (onder de bus) los te draaien, en verwijder het deksel. Plaats 3 x LR6 batterijen (wij adviseren alkaline). **Let op:** de positie van + en - staat in het plastic aangegeven. Sluit het deksel en draai de schroef aan.

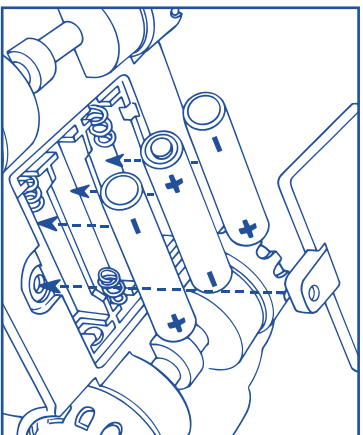

BIJ VERVANGING VAN DE BATTERIJEN DE OUDE BATTERIJEN VERWIJDEREN EN ALTIJD CIRCA 5 MINUTEN WACHTEN VOORDAT U DE NIEUWE BATTERIJEN PLAATST.

BELANGRIJKE INFORMATIE M.B.T. BATTERIJEN

Bewaar deze informatie. Batterijen behoren door een volwassene te worden geplaatst en/of vervangen.

LET OP:

1. Volg de instructies altijd nauwkeurig. Gebruik uitsluitend het aanbevolen batterijtype en controleer of de batterijen juist geplaatst zijn. Let op de positie van + en -!
2. Gebruik geen oude en nieuwe batterijen, of standaard en alkaline batterijen door elkaar.
3. Verwijder lege batterijen uit het product.
4. Verwijder de batterijen indien het product langere tijd niet wordt gebruikt.
5. Pas op voor kortsluiting. Maak geen contact tussen de beide polen van de batterij.
6. Indien dit product gestoord wordt door andere elektrische apparatuur of zelf storing veroorzaakt, plaats het dan op grotere afstand van andere apparatuur. Indien nodig kunt u resetten (uit- en weer inschakelen of de batterijen verwijderen en opnieuw plaatsen).
7. **GEBRUIK GEEN OPLAADBARE BATTERIJEN. PROBEER NOOIT ANDERE TYPEN BATTERIJEN OP TE LADEN.**

VOORBEREIDING

1. Leg het speelbord op een vlakke ondergrond met een bushalte bij elke speler.
2. Zet een pion van dezelfde kleur op je bushalte.
3. Meng de kaartjes door elkaar en leg ze (met het plaatje omlaag) uitgespreid in het midden van het speelbord.
4. Zet de bus op het speelbord, rechts van de jongste speler.

HET SPEL

1. De jongste speler mag beginnen. Het spel gaat verder met de wijzers van de klok mee.
2. Rijd de bus langs de rand van het speelbord totdat hij jouw halte bereikt. De muziek van "De wielen van de bus" speelt en iedereen kan meezingen!
3. Als de bus bij jouw halte gestopt is, druk je op de motorkep om uit te vinden welk kaartje je moet zoeken. Als de bus het geluid van een busonderdeel maakt, b.v. van de toeter, dan kan iedereen z'n armen en handen gebruiken om dat onderdeel uit te beelden! Als je niet goed weet welk kaartje je moet zoeken, druk je gewoon nog eens op de motorkep.



Wielen



Toeter



Wissers



Deur

4. Draai een kaartje om; zorg dat alle spelers kunnen zien wat erop staat.
 - Als het onderdeel dat de bus riep erop staat, dan leg je het kaartje op het bijbehorende vakje bij jouw bushalte. Nu is je beurt voorbij.
 - Als het onderdeel dat de bus riep er niet op staat, dan leg je het kaartje (met het plaatje omlaag) op dezelfde plaats terug en je mag het nog eens proberen! Als op het tweede kaartje het gezochte onderdeel staat, mag je het houden! Zo niet... pech gehad! Nu is je beurt voorbij. **Let op:** alle spelers moeten proberen te onthouden welke kaartjes omgedraaid zijn voor als ze zelf weer aan de beurt zijn.
 - Als de bus je vraagt een kaartje te pakken dat je al hebt, moet je net als anders proberen dat kaartje te vinden. Als je het goede kaartje in de twee kansen die je hebt vindt, leg je het met het plaatje omlaag op dezelfde plaats terug. Je rijdt de bus rond het speelbord en je mag nog een keer!

DE WINNAAR

De speler die als eerste de vier verschillende kaartjes met busonderdelen op zijn/haar bushalte heeft liggen, wint het spel. Zet je pion in de opening bovenop de bus en druk erop. Laat de bus dan een rondje rijden terwijl hij het hele liedje van "De wielen van de bus" speelt! Iedereen kan meezingen en het hele liedje uitbeelden!

EENVOUDIGER SPEL

Jongere spelers kunnen met de plaatjes van de kaartjes omhoog spelen!